

Image not found or type unknown



Ref. No.:
139-09301405

Overview and Technical Data:

MAHO - MH 500C with Philips Control

MAHO



DMG

Year of Build:
Jan 1985

Description:

Used MAHO MH 500 C - CNC milling machine

- Control - Philips Maho CNC 432
- X / Y / Z -
 - axis 500 x400 x300 mm
 - min rapid traverse 5 m / min inb-Ache 3.9 U /
 - feed 1 - 3000 mm / min in B-axis from 0.01 to 3 rpm
- SK 40
- Spindle speed 20 - min 4000 /
- NC rotary table (B axis)
- Fixed table
- Hand wheel electric methods
- High-Speed Milling Head
- space requirement 3,200 x 3,600 x 1.910 mm

Technical Data:

Technical Data:

Control:

[CNC432](#)

Spindle Speed:

4.000 rpm

Travels:

X-Axis:

500 mm

Y-Axis:

400mm

Z-Axis:

300 mm

Buyer Information:

Condition:

[Normal wear](#)

Availability:

[Immediately](#)

Sold as:

[EXW \(Ex Works - Incoterm\)](#)

VAT:

[19 %](#)

Buyers Premium:

[15 %](#)

Location:

Germany

Images:



1

MH 500 C

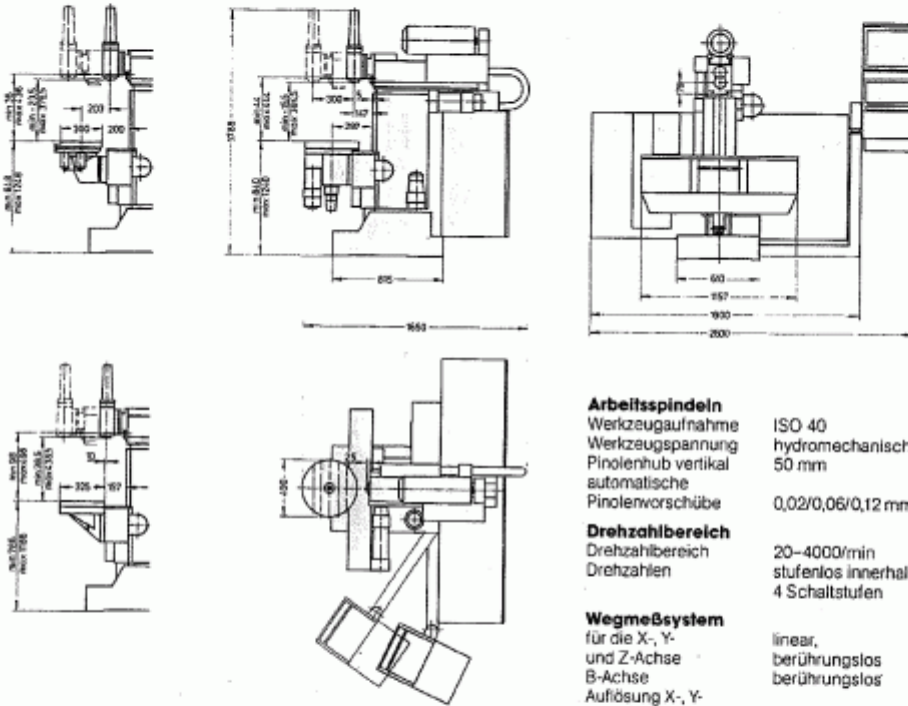

Technische Daten MH 500 C

Arbeitsbereich		
längs	X-Achse	500 mm
senkrecht	Y-Achse	400 mm
quer	Z-Achse	300 mm
Hauptantrieb		
Gleichstrommotor		3,0 kW
Vorschubantrieb		
Gleichstrom-Einzelantrieb	je Achse	stufenlos regelbar
Vorschubbereich in X/Y/Z		1-3000 mm/min
Eilgang in X/Y/Z		5 m/min

Arbeitsspindel	
Werkzeugaufnahme	ISO 40
Werkzeugspannung	hydromechanisch
Pinolenhub vertikal	50 mm
automatische Pinolenvorschübe	0,02/0,06/0,12 mm/U

Drehzahlbereich	
Drehzahlbereich	20-4000/min
Drehzahlen	stufenlos innerhalb 4 Schaltstufen

Wegmeßsystem	
für die X-, Y- und Z-Achse	linear, berührungslos
B-Achse	berührungslos
Auflösung X-, Y- und Z-Achse	0,001 mm
B-Achse	0,001°

Steuerung	
	Bildschirm-Bahnsteuerung
	MAHO CNC 432

Arbeitsfläche	
Starrer Winkeltisch	650 x 325 mm
Universal-Einbaurundtisch	ø 650 x 300 mm
NC-Rundtisch	ø 400 mm
NC-Teilapparat	ISO 50

Gewicht	
Maschine komplett ca.	1900 kg

Änderungen vorbehalten

Herausgeber: MAHO WERKZEUGMASCHINENBAU
 BABEL & CO., Pfrenten
 Produktion: Eberle Werbung, Pfrenten
 Nr. 7714121 Printed in W.-Germany, März 1987



Asset-Trade

Assessment and Sale of Used Assets world wide

Am Sonnenhof 16

47800 Krefeld

Germany

Tel.: +49 2151 32500 33

Fax.: +49 2151 65 29 22

Email: info@asset-trade.de

Web.: <https://www.asset-trade.de/en>

Ref. No.:
139-09301405

Overview and Technical Data:

MAHO - MH 500C with Philips Control

DMG

Year of Build:
Jan 1985

Description:

Used MAHO MH 500 C - CNC milling machine

- Control - Philips Maho CNC 432
- X / Y / Z -
 - axis 500 x400 x300 mm
 - min rapid traverse 5 m / min inb-Ache 3.9 U /
 - feed 1 - 3000 mm / min in B-axis from 0.01 to 3 rpm
- SK 40
- Spindle speed 20 - min 4000 /
- NC rotary table (B axis)
- Fixed table
- Hand wheel electric methods
- High-Speed Milling Head
- space requirement 3,200 x 3,600 x 1.910 mm

Technical Data:

Technical Data:

Control:
[CNC432](#)
Spindle Speed:
4.000 rpm

Travels:

X-Axis:
500 mm
Y-Axis:

400mm
Z-Axis:
300 mm

Buyer Information:

Condition:

[Normal wear](#)

Availability:

[Immediately](#)

Sold as:

[EXW \(Ex Works - Incoterm\)](#)

VAT:

[19 %](#)

Buyers Premium:

[15 %](#)

Location:

Germany

Images:



1

MH 500 C

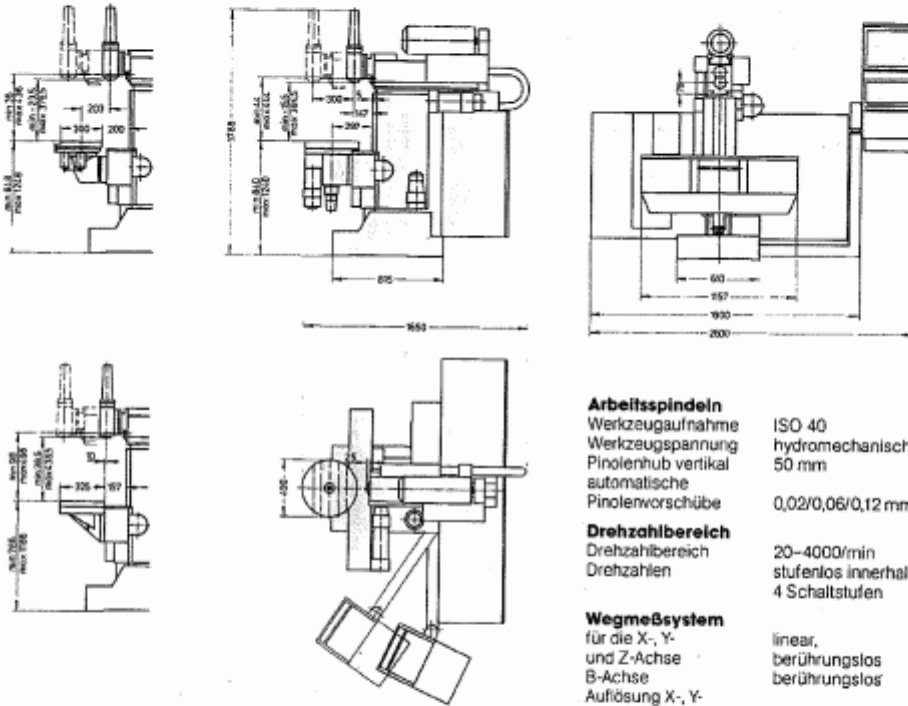

Technische Daten MH 500 C

Arbeitsbereich

längs	X-Achse	500 mm
senkrecht	Y-Achse	400 mm
quer	Z-Achse	300 mm

Hauptantrieb

Gleichstrommotor	3,0 kW
------------------	--------

Vorschubantrieb

Gleichstrom-Einzelantrieb	je Achse stufenlos regelbar
Vorschubbereich in X/Y/Z	1-3000 mm/min
Eilgang in X/Y/Z	5 m/min

Arbeitsspindel

Werkzeugaufnahme	ISO 40
Werkzeugspannung	hydromechanisch
Pinolenhub vertikal	50 mm
automatische Pinolenvorschübe	0,02/0,06/0,12 mm/U

Drehzahlbereich

Drehzahlbereich	20-4000/min
Drehzahlen	stufenlos innerhalb 4 Schaltstufen

Wegmeßsystem

für die X-, Y- und Z-Achse	linear, berührungslos
B-Achse	berührungslos
Auflösung X-, Y- und Z-Achse	0,001 mm
B-Achse	0,001°

Steuerung

	Bildschirm-Bahnsteuerung
	MAHO CNC 432

Arbeitsfläche

Starrer Winkeltisch	650 x 325 mm
Universal-Einbaurundtisch	ø 650 x 300 mm
NC-Rundtisch	ø 400 mm
NC-Teilapparat	ISO 50

Gewicht

Maschine komplett ca.	1900 kg
-----------------------	---------

Änderungen vorbehalten

Herausgeber: MAHO WERKZEUGMASCHINENBAU
 BABEL & CO., Pfrenten
 Produktion: Eberle Werbung, Pfrenten
 Nr. 7714121 Printed in W.-Germany, März 1987



Asset-Trade

Assessment and Sale of Used Assets world wide

Am Sonnenhof 16

47800 Krefeld

Germany

Tel.: +49 2151 32500 33

Fax.: +49 2151 65 29 22

Email: info@asset-trade.de

Web.: <https://www.asset-trade.de/en>

Generated on 16.04.2026

© Copyright 2026 - [Asset-Trade](#)

Page